

# FEIDER

## MACHINES



## BROYEUR À VÉGÉTAUX THERMIQUE

**FBT70-3**

## NOTICE D'INSTRUCTIONS

ATTENTION: Lisez les instructions avant d'utiliser la machine!

# SOMMAIRE

1. UTILISATION PRÉVUE.....	3
2. INSTRUCTIONS DE SECURITE.....	3
3. VOTRE PRODUIT.....	6
4. ASSEMBLAGE.....	7
5. REMPLISSAGE HUILE ET CARBURANT.....	8
6. OPÉRATION.....	9
7. MAINTENANCE.....	11
8. TRANSPORT ET RANGEMENT.....	14
9. DECLARATION DE CONFORMITE.....	16
10. GARANTIE.....	17
11. PANNE PRODUIT.....	18
12. EXCLUSIONS DE GARANTIE.....	19

# 1. UTILISATION PRÉVUE

Cette broyeuse est conçue pour le broyage de déchets de jardinage et d'élagage tels que branches vertes, brindilles, broussailles, vignes et herbes longues. NE PAS utiliser cette broyeuse pour broyer des débris de construction, du plastique, des produits en papier, des cordes ou des ficelles, ni des matériaux pouvant contenir du métal.

# 2. INSTRUCTIONS DE SECURITE

## Formation

Familiarisez-vous avec le manuel d'utilisation avant de tenter d'utiliser cet équipement.

## Préparation

- 1) Les enfants ne doivent pas utiliser cet équipement.
- 2) N'utilisez pas cet équipement à proximité d'autres personnes.
- 3) Ne faites pas fonctionner ce type de machines dans un espace clos, car les gaz d'échappement du moteur contiennent du monoxyde de carbone, qui est incolore, inodore et sans goût. Le monoxyde de carbone peut être extrêmement dangereux dans les espaces clos.
- 4) Portez une protection auditive et des lunettes de sécurité en tout temps lors de l'utilisation de la machine.
- 5) Évitez de porter des vêtements amples, avec des cordes ou des liens suspendus.
- 6) Utilisez la machine uniquement dans un espace ouvert (par exemple, pas près d'un mur ou d'un autre objet fixe) et sur une surface ferme et nivelé.
- 7) N'utilisez pas la machine sur une surface pavée ou gravelée où des matériaux éjectés pourraient causer des blessures.
- 8) Avant de démarrer la machine, vérifiez que toutes les vis, écrous, boulons et autres fixations sont correctement fixés et que les protections sont en place. Faites remplacer les étiquettes endommagées ou illisibles.
- 9) Faites très attention lors de la manipulation des carburants. Ils sont inflammables et les vapeurs sont explosives. Les points suivants doivent être observés:
  - Utilisez uniquement un récipient approuvé;
  - Ne retirez pas le bouchon du réservoir d'essence et n'ajoutez pas de l'essence avec la source d'alimentation en marche. Laissez le moteur et les composants d'échappement refroidir avant de faire le plein.
  - Ne fumez pas.
  - Ne faites jamais le plein de carburant à l'intérieur d'une pièce.
  - Ne stockez jamais la machine ou le réservoir de carburant à proximité d'une flamme nue, tel qu'un chauffe-eau.
  - Si du carburant est renversé, n'essayez pas de démarrer la source d'alimentation, mais éloignez la machine de la zone de déversement avant de démarrer.
  - Remplacez toujours et serrez fermement le bouchon du réservoir de carburant après avoir fait le plein.
  - Si le réservoir d'essence est vidé, faites-le à l'extérieur.

## Opération

- 1) Avant de démarrer la machine, regardez dans la chambre d'alimentation pour vous assurer qu'elle est vide;
- 2) Gardez votre visage et votre corps à l'écart de l'ouverture d'alimentation;
- 3) Ne laissez pas les mains ou toute autre partie du corps ou des vêtements à l'intérieur de la chambre d'alimentation, de la goulotte d'éjection ou à proximité de toute pièce mobile;

- 4) Gardez un bon équilibre et une bonne assise en tout temps. N'exagérez pas. Ne vous tenez jamais plus haut que la base de la machine lorsque vous introduisez du matériel dans celle-ci;
- 5) Restez toujours à l'écart de la zone de décharge lors de l'utilisation de cette machine;
- 6) Lorsque vous introduisez du matériel dans la machine, veillez à ne pas inclure de morceaux de métal, de cailloux, de bouteilles, de canettes ou d'autres objets étrangers;
- 7) Si le mécanisme de coupe heurte des objets étrangers ou si la machine commence à produire un bruit ou des vibrations inhabituels, mettez la source d'alimentation hors tension et attendez que la machine s'arrête. Débranchez le fil de bougie et suivez les étapes suivantes:
  - Inspectez tout dommages;
  - Vérifiez et resserrez les pièces desserrées;
  - Faites remplacer ou réparer les pièces endommagées par des pièces ayant des spécifications équivalentes.
- 8) Ne laissez pas les matériaux transformés s'accumuler dans la zone de décharge; cela peut empêcher un déchargement correct et peut entraîner un recul du matériau à travers l'ouverture d'entrée d'alimentation;
- 9) Si la machine s'encrasse au niveau de l'ouverture d'entrée ou de la goulotte de décharge, coupez l'alimentation électrique et débranchez le fil de la bougie ou retirez la clé de contact avant d'éliminer les débris dans l'ouverture ou la goulotte de décharge. Gardez la source d'alimentation exempte de débris et d'autres accumulations pour éviter tout dommage à la source d'alimentation ou tout risque d'incendie. Rappelez-vous que le fonctionnement du mécanisme de démarrage sur des machines à moteur entraîne le déplacement des moyens de coupe;
- 10) Gardez tous les protecteurs et les déflecteurs en place et en bon état de fonctionnement;
- 11) Ne modifiez pas les paramètres du régulateur de la source d'alimentation; le régulateur contrôle la vitesse de fonctionnement maximale de sécurité et protège la source d'alimentation et toutes les pièces mobiles des dommages causés par une vitesse excessive. Faites appel à un service autorisé en cas de problème.
- 12) Ne transportez pas cette machine lorsque la source d'alimentation est allumée.
- 13) Arrêtez la machine et débranchez le fil de la bougie à chaque fois que vous quittez la zone de travail;
- 14) N'inclinez pas la machine lorsque la source d'alimentation est en marche.

### **Maintenance et rangement**

- a) Lorsque la machine est arrêtée pour maintenance, inspection ou stockage, ou pour changer un accessoire, éteignez la source d'alimentation, débranchez le fil de bougie d'allumage assurez-vous sont complètement arrêtés et, lorsqu'une clé est installée, retirez-la. Laissez la machine refroidir avant de procéder à des inspections, des réglages, etc.
- b) Rangez la machine à un endroit où les vapeurs de carburant ne pourraient atteindre une flamme nue ou des étincelles. Pour des périodes de stockage prolongées, faites fonctionner l'unité à sec de carburant. Laissez toujours la machine refroidir avant de la ranger.
- c) Lors de l'entretien des moyens de coupe, sachez que, même si la source d'alimentation ne démarre pas en raison de la fonction de verrouillage du protecteur, les moyens de coupe peuvent toujours être déplacés par un mécanisme de démarrage manuel.

### **Consignes de sécurité supplémentaires pour les unités avec accessoires de mise en sac**

- a) éteignez l'alimentation avant de fixer ou de retirer le sac.

### **Symboles**

	Symbole de sécurité.
---	----------------------

	<p>Attention: lire attentivement le manuel avant utilisation.</p>
	<p>Danger - Lames en rotation. Garder les mains et les pieds hors des ouvertures lorsque la machine est en marche!</p>
	<p>Garder les personnes éloignées.</p>
	<p>Porter une protection auditive et oculaire.</p>
	<p>Ne pas utiliser comme une marche.</p>
	<p>Porter des gants de protection.</p>
	<p>Porter des chaussures de sécurité.</p>
	<p>Danger – Risque de feu.</p>
	<p>MISE EN GARDE – Surfaces chaudes.</p>
	<p>Avertissement – gaz d'échappement – ne pas inhaler.</p>
	<p>Niveau garanti de puissance sonore.</p>

## 3. VOTRE PRODUIT

### Description

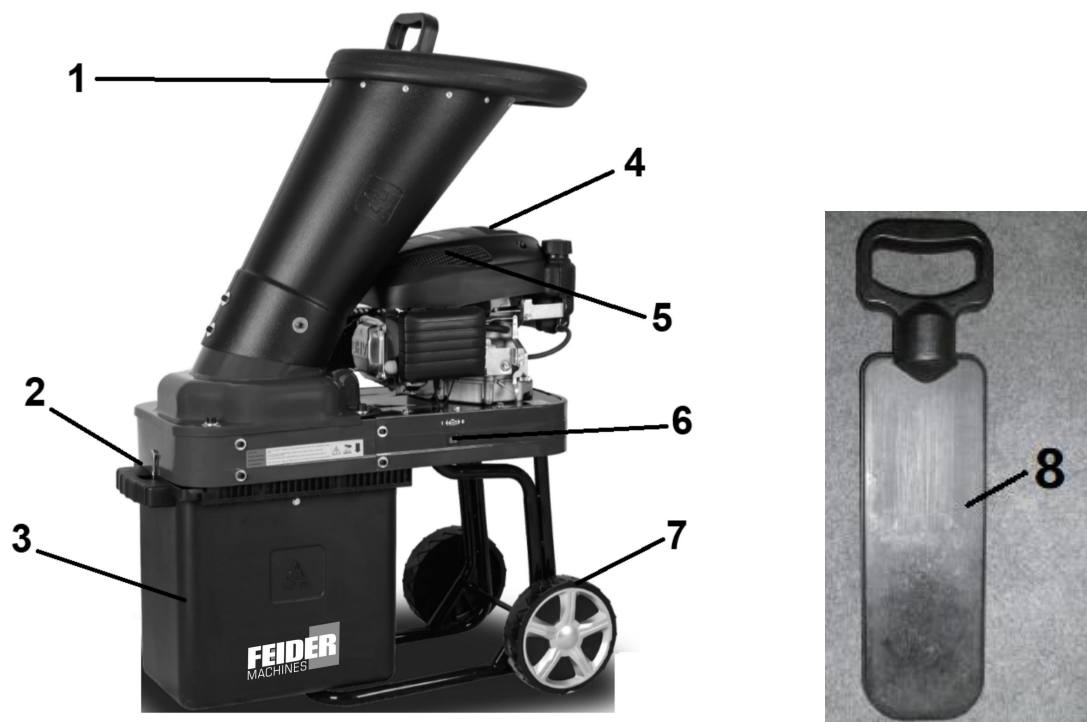

- 1. Benne
- 2. Goulotte de décharge
- 3. Poubelle
- 4. Câble de démarrage

- 5. Moteur
- 6. Interrupteur
- 7. Roue
- 8. Poussoir

### Données techniques

Modèle	FBT70-3
Puissance nominale	3,2 kW
Vitesse du moteur	3000/min
Cylindrée du moteur	173 cm <sup>3</sup>
Diamètre de coupe	44mm
Largeur de coupe	225 mm
Volume d'huile	500 ml
Volume de carburant	1350 ml
Masse	38,5 kg
Niveau de pression sonore	95 dB(A) K=3dB(A)
Niveau de puissance sonore	107 dB(A) K=3dB(A)
Puissance sonore garantie	113 dB(A)

## 4. ASSEMBLAGE

### Installation de la benne

1. Insérez délicatement la benne dans son support (Fig. A).
2. Mettez les vis (total 4 vis) dans leur position correcte.
3. Serrez complètement les vis.

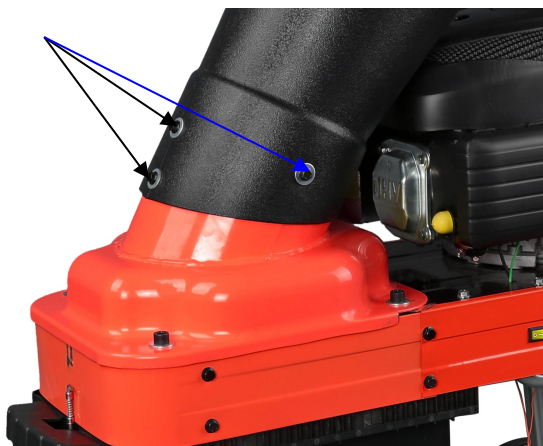

Fig. A

### Installation de la poubelle

1. Installez la poignée sur la poubelle (sur le côté sans la clé) et vissez-la en place.



2. Installez les deux barres métalliques à l'intérieur de la poubelle en insérant les vis dans les trous (sur les 3 cotés de la poubelle). Fixez-les avec les écrous. Fixez ensuite les deux bars ensemble.



3. Insérez la poubelle dans le corps de la machine (Fig. B), assurez-vous que la clé soit bien connectée au transverter. (Fig. C)
4. Utilisez la clé de sécurité pour verrouiller la poubelle (Fig. D)

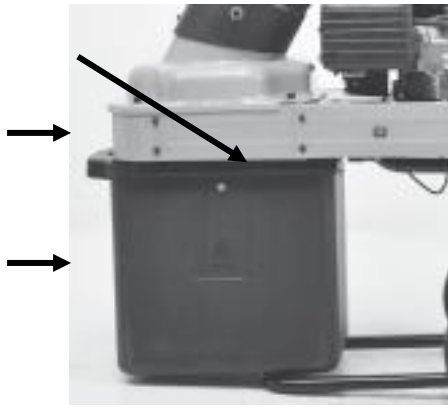

Fig B



Fig D

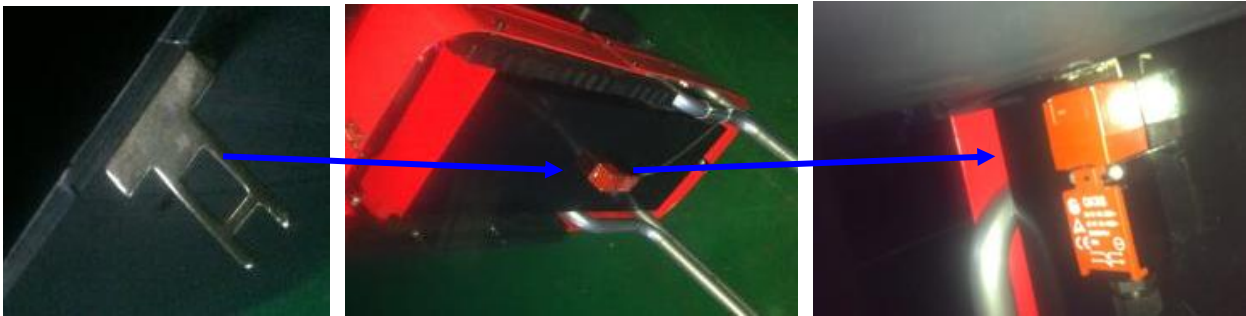

Fig C

### Installation des roues

Placez les roues sur les deux côtés en bas de la machine. Fixez-les avec un boulon et une rondelle plate. Placez ensuite le cadre de décoration.



## 5. REMPLISSAGE HUILE ET CARBURANT

**ATTENTION!** Moteur livré sans huile ni carburant: Faites le plein d'essence et d'huile avant de démarrer le moteur :

### 1) Carburant

Carburant recommandé : essence sans plomb avec indice d'octane d'au minimum 87.

Ouvrez le bouchon du réservoir de carburant. Versez soigneusement le carburant dans le réservoir sans faire déborder. Ne dépassez jamais le niveau maximal. Refermez ensuite le réservoir avec son bouchon.

Essuyez tout carburant qui aurait pu déborder.

**AVERTISSEMENT !** L'essence est extrêmement inflammable.

Stockez le carburant dans des bidons spécifiquement conçus pour cela.

Remplissez le réservoir de carburant exclusivement à l'extérieur et avant de démarrer le moteur. Ne fumez pas quand vous remplissez le réservoir de carburant ou manipulez du carburant.

N'ouvrez jamais le bouchon du réservoir de carburant et n'ajoutez jamais de carburant quand le moteur est en marche ou quand il est chaud.



Si du carburant a débordé, ne mettez surtout pas le moteur en marche, éloignez l'outil de l'endroit où le carburant a été renversé et veillez à ne créer aucune étincelle ou flamme tant que les vapeurs de carburant ne se sont pas dissipées.

Refermez complètement tous les bouchons de réservoir et de bidon de carburant.

Avant d'incliner la tondeuse pour entretenir la lame ou vidanger l'huile, videz le réservoir de carburant.

**AVERTISSEMENT:** Ne remplissez jamais le réservoir de carburant en intérieur, lorsque le moteur est en marche ou avant que le moteur ait pu refroidir pendant au moins 15 minutes après utilisation.

**ATTENTION:** N'utilisez pas d'essences non approuvées, telles qu'E15 et E85. Ne mélangez pas l'huile à l'essence et ne modifiez pas le moteur de manière à le faire fonctionner avec des carburants alternatifs. L'utilisation de carburants non approuvés endommagera les pièces du moteur et entraînera l'annulation de la garantie du moteur.

Pour protéger le circuit de carburant contre la formation de calamine, ajoutez un stabilisateur de carburant au carburant.

## 2) Huile

Huile recommandée : huile 4 temps SAE 15W-40, 0.5L.

Ouvrez le bouchon de réservoir d'huile. Versez l'huile dans le réservoir jusqu'à la limite. Ne dépassez jamais la limite du réservoir. Refermez ensuite le réservoir avec le bouchon.

Essuyez tout débordement.

### Vérification du niveau d'huile

- Vérifiez le niveau d'huile une fois le moteur éteint.
- Retirez le bouchon/jauge du réservoir d'huile et essuyez-le.
- Insérez le bouchon/jauge du réservoir d'huile dans le goulot du réservoir sans le revisser, puis retirez-le pour vérifier le niveau d'huile.
- Si le niveau d'huile est proche ou en dessous de la limite inférieure de la jauge, retirez le bouchon/jauge et remplissez le réservoir d'huile recommandée jusqu'à la limite supérieure de la jauge (rebord inférieur du goulot). Ne remplissez pas trop.
- Remplacez le bouchon/jauge du réservoir d'huile.

# 6. OPÉRATION

## 1. DEMARRER LA MACHINE

a) Mettez l'interrupteur en position ON (fig. F).

b) Appuyez trois fois sur le bouton d'amorçage. (Fig. G)

c) Tirez doucement sur la poignée du lanceur à rappel jusqu'à ce qu'elle s'engage, donnez-lui une forte traction pour démarrer le moteur. (Fig. H)

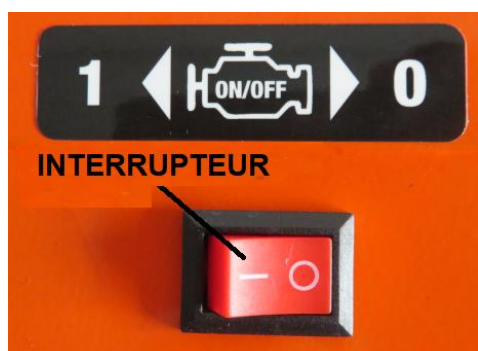

Fig F



Fig G



Fig H

## 2. ETEINDRE LA MACHINE

Appuyez sur l'interrupteur ou enlevez la poubelle.

**ATTENTION !** N'utilisez jamais la machine sans poubelle, car cela pourrait être dangereux et créer des dégâts corporels.

## 3. TRAVAUX AVEC LA GRANDE GOULOTTE

La goulotte avant de la benne supérieure est conçue pour broyer les feuilles et les petites coupes de jardin. Le broyage et le paillage sont obtenus par aspiration naturelle des débris à travers la lame de la chambre. Ne suralimentez pas et n'introduisez pas de matière humide et détrempée dans la broyeuse, car cela pourrait boucher la chambre et la goulotte de déchargement. (Fig. I)



Fig I

## 4. TRAVAUX AVEC LA GOULOTTE ARRIERE

La goulotte arrière de la benne supérieure accepte les coupes de jardin de taille moyenne à grande. Le déchiquetage et le paillage sont obtenus par la même action que la goulotte avant. Si un type de paillage plus fin est requis, réintroduisez-le de nouveau jusqu'à ce que le résultat souhaité soit obtenu (Fig. J).



Fig J

## 5. BATON POUSSOIR

Un poussoir est fourni pour pousser le matériau restant dans l'ouverture de la benne. N'UTILISEZ PAS VOS MAINS. (Fig. K)



Fig K

## 7. MAINTENANCE



**ATTENTION!** Avant tout entretien, arrêtez et éteignez le moteur.



**ATTENTION!** Débranchez le fil de bougie d'allumage pour empêcher le démarrage involontaire du moteur.



**ATTENTION!** Des étincelles non intentionnelles peuvent provoquer un incendie.



**ATTENTION!** Un démarrage non intentionnel peut entraîner un enchevêtrement, une amputation traumatique ou une lacération.



**ATTENTION:** N'utilisez que des pièces de moteur d'origine. Aucune pièce conforme ne risque d'endommager le moteur et de provoquer des blessures. De plus, l'utilisation d'autres pièces peut annuler vos droits de garantie.

Un entretien régulier améliorera les performances et prolongera la durée de vie du moteur. Veuillez suivre les instructions et les horaires indiqués ci-dessous:

Tâches	Après chaque utilisation	Après 25h ou chaque saison	Après 50h ou chaque saison	Après 100h ou chaque saison	100-300h
Vérifier le niveau d'huile	X				
Changer l'huile			X*		
Nettoyer le filtre à air		X**			
Vérifier la plaquette de frein			X		
Vérifier/nettoyer la bougie				X	
Vérifier/régler la vitesse					X
Nettoyer la chambre de combustion					X
Vérifier les fusibles	Tous les 2 ans (à remplacer si nécessaire)				

\* Purgez l'huile du moteur et remplacez-la après 5 à 8 heures d'utilisation, puis toutes les 50 heures ou tous les trois mois. Il est également fortement recommandé de changer l'huile toutes les 25 heures.

\* Nettoyez le filtre à air plus souvent dans lorsque les travaux sont effectués dans des conditions poussiéreuses ou en présence de débris en suspension dans l'air. Remplacez l'élément de filtre à air s'il est très sale.

## MAINTENANCE DE LA LAME



**ATTENTION!** Avant de retirer la vis de la benne supérieure, assurez-vous que la machine soit éteinte et complètement arrêtée.



**ATTENTION!** Faites très attention à ne pas entrer en contact avec les lames tranchantes.

Danger !



**ATTENTION!** Si la goulotte d'éjection est obstruée ou si les lames de coupe sont coincées, vous ne devez en aucun cas placer vos mains dans la goulotte d'éjection pour tenter de dégager un obstacle, car cela entraînerait des blessures graves.

1. Éteignez la machine et assurez-vous qu'elle est complètement arrêtée.
2. Portez des gants lorsque vous essayez de réparer les lames de coupe.
3. Desserrez les quatre vis de sécurité comme indiqué sur la fig. L, soulevez délicatement la benne.
4. Mettez un pied sur le support de la benne, utilisez un outil pour fixer la lame de la plaque. (Fig. M)
5. Démontez les vis d'ancrage (Fig. N) avec un outil approprié.
6. Fermez la benne, serrez les vis.

**REMARQUE:** la lame est à double tranchant. Si vous devez changer la lame, faites-la pivoter à 180 degrés pour obtenir un bord plus net.

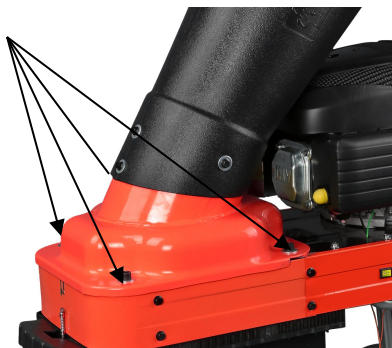

Fig L



Fig M

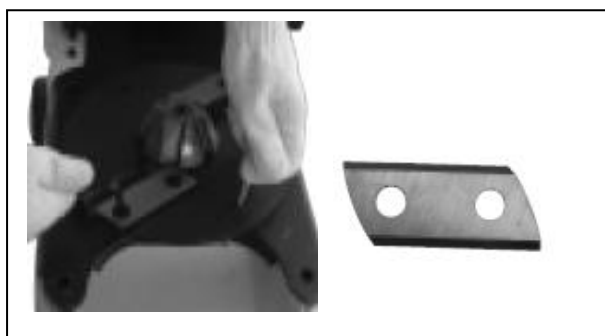

Fig N

## VIDANGE DE L'HUILE

1. Laissez le moteur allumé jusqu'à épuisement du carburant et attendez que le moteur s'arrête et refroidisse légèrement.
2. Débranchez le fil de la bougie.

3. Retirez le bouchon de vidange d'huile (A). Videz l'huile dans un récipient approprié. (Fig. O)
4. Nettoyez le bouchon de vidange d'huile avant de le réinstaller.
5. Rajoutez de l'huile comme expliqué dans la section «remplissage huile et carburant ».



**ATTENTION!** Evitez tout contact cutané avec l'huile moteur usée. Lavez votre peau avec du savon et de l'eau après le changement d'huile.



**MISE EN GARDE:** L'huile usée est un produit dangereux. Il est suggéré de rapporter l'huile usée à votre centre de recyclage local avec un conteneur correctement scellé et un conteneur scellé vers votre centre de recyclage local. Ne jetez pas l'huile avec les ordures ménagères.

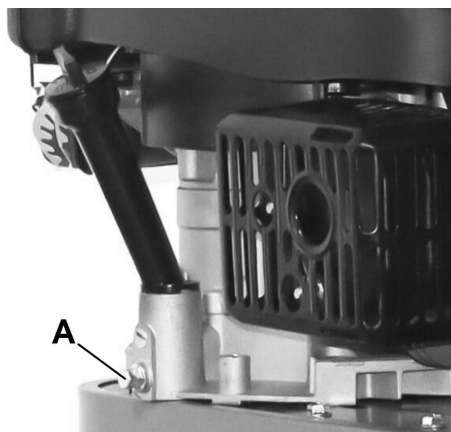

Fig O

### MAINTENANCE DU FILTRE A AIR

Un filtre à air sale augmentera la restriction d'admission d'air. Un entretien périodique ou un filtre à air aidera à améliorer les performances du moteur et à réduire les émissions.



**ATTENTION!** Ne nettoyez jamais le filtre à air avec de l'essence ou un solvant facilement inflammable, cela pourrait provoquer une explosion.

1. Retirez le couvercle du filtre à air (A) et retirez avec précaution l'élément filtrant (B). (Fig. P)
2. Nettoyez toutes les pièces.
3. Éliminez les impuretés de l'élément filtrant avec de l'air comprimé.
4. Réinstallez l'élément filtrant et le couvercle du filtre à air.

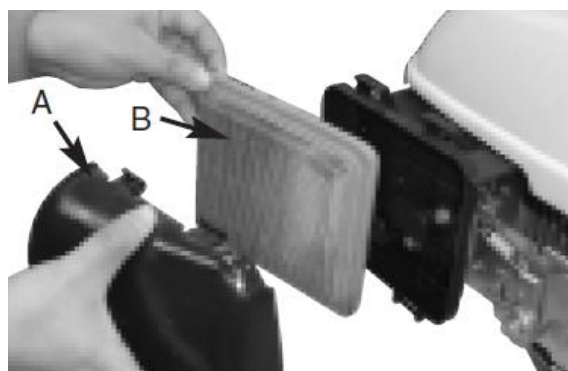

Fig P

### BOUGIE

Bougie recommandée: F7RTC.

Arrêtez le moteur et laissez-le refroidir



**ATTENTION!** N'utilisez pas une bougie de modèle/data différent. Il est essentiel de garder la bougie en bon état, propre et correctement ajustée.



**ATTENTION!** Pour maintenir le moteur à son meilleur rendement, l'écartement des bougies d'allumage doit être compris dans les limites spécifiées et le carbone libéré.

1. Enlevez la bougie avec une clé à bougie.
2. Inspectez la bougie d'allumage visuellement. Si la bougie est usée, sale ou présente des fissures, remplacez-la avec une du même type.
3. L'encart correct est de 0,70 à 0,80 mm (Fig. Q)
4. Serrez la bougie.
5. Après que la bougie soit serrée; couple à 25-30N.m.

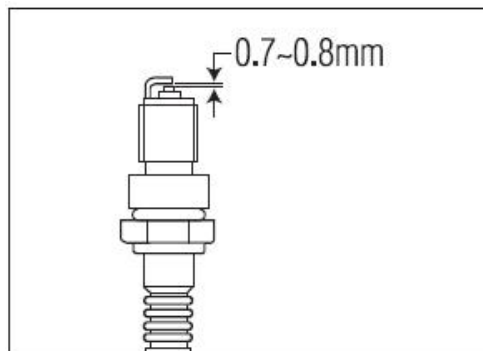

Fig Q



**ATTENTION!** Une bougie d'allumage mal serrée peut nuire aux performances du moteur et l'endommager de façon permanente.

### DÉPÔTS DE COMBUSTION

Nous vous recommandons de retirer les dépôts de combustion sur la tête de cylindre, sur le piston et autour des soupapes toutes les 100 à 300 heures d'utilisation.

### SILENCIEUX



**ATTENTION!** Si le moteur tombe en panne, ne touchez pas le silencieux. Laissez-le refroidir avant de l'utiliser.

## 8. TRANSPORT ET RANGEMENT

Lorsque vous stockez la machine pendant plus de 30 jours :

1. Conservez-la dans un endroit sec et propre.
2. Faites tourner le moteur jusqu'à ce que le réservoir de carburant soit vide et le moteur arrêté ou ajoutez de l'essence et faites tourner le moteur pendant plusieurs minutes.



**ATTENTION!** L'essence est inflammable. Le carburant ou les vapeurs de carburant peuvent exploser. Gardez les étincelles et les flammes nues de la zone de travail.

3. Changez l'huile de lubrification du moteur.

4. Nettoyez les surfaces extérieures du moteur.

5. Retirez la bougie d'allumage, versez une cuillère d'huile moteur neuve dans le cylindre.

Réinstallez la bougie sans le fil de bougie attaché. Tirez sur la corde de démarrage lentement, plusieurs fois pour répartir l'huile dans le moteur.

6. Tirez lentement sur la poignée de démarrage (A) jusqu'à atteindre la résistance, puis arrêtez de tirer.

À ce stade, les vannes sont fermées, ce qui empêchera la poussière et la rouille de pénétrer cylindre. (Fig. R)

7. Couvrez bien le moteur pour éviter la poussière.

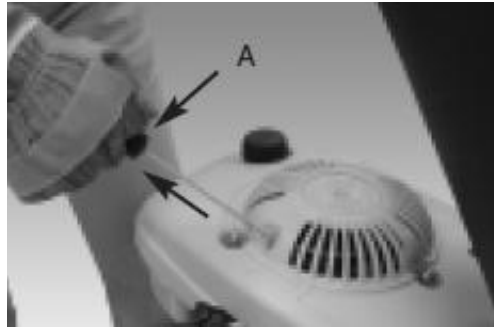

Fig R



**ATTENTION!** Lorsque vous entretenez le moteur, inspectez la lame ou nettoyez la partie inférieure du boîtier, veillez à toujours renverser le moteur avec la bougie d'allumage vers le haut. Le transport ou le basculement du moteur avec la bougie d'allumage vers le bas entraînera:

1. Fumée du moteur
2. Départ difficile
3. Encrassement des bougies
4. Saturation en huile ou en essence du filtre à air

## 9. DECLARATION DE CONFORMITE



BUILDER SAS

32 rue Aristide Bergès - Z.I. du Casque - 31270 Cugnaux - France

Déclare que la machine ci-dessous  
BROYEUR À VÉGÉTAUX THERMIQUE  
FBT70-3

Numéro de série: 20231256191-20231256294

Est en conformité avec les exigences de la Directive Machine 2006/42/EC  
Egalement en conformité avec la Directive CEM 2014/30/UE  
Directive ROHS 2015/865 / UE modifiant 2011/65 / UE  
Directive d'émission (UE) 2016/1628 et 2021/1398 / UE  
Directive sur le bruit 2000/14 / CE et 2005/88 / CE annexe X

Cette machine est également en conformité avec les standards suivants:  
EN 13683:2003+A2/AC, EN ISO 14982:2009

Niveau de puissance sonore : 107 dB(A) K=3dB(A)  
Niveau garanti de puissance sonore: 113 dB(A)

Responsable du dossier technique: Julia Zou

Cugnaux, 16/11/2023

Philippe MARIE / PDG



## 10. GARANTIE



### GARANTIE

Le fabricant garantit le produit contre les défauts de matériel et de main-d'œuvre pour une période de 2 ans à compter de la date d'achat originelle. La garantie s'applique si le produit est à usage domestique. La garantie ne s'étend pas pour des pannes dues à l'usure et aux dommages normaux.

Le fabricant accepte de remplacer les pièces classées comme défectueuses par le distributeur désigné. Le fabricant n'accepte pas la responsabilité du remplacement de la machine, toute ou partie, et / ou des dommages s'ensuivant.

#### La garantie ne couvre pas les pannes dues :

- à la maintenance insuffisante.
- au montage, réglage ou opérations anormales du produit.
- aux pièces sujettes à l'usure normale.

#### La garantie ne s'étend pas :

- aux coûts d'expédition et d'emballage.
- à l'utilisation de l'outil dans un but autre que celui pour lequel il a été conçu.
- à l'usage et maintenance de la machine de manière non décrite dans le manuel d'utilisateur.

De par notre politique d'amélioration continue du produit, nous nous réservons le droit d'altérer ou de modifier les caractéristiques sans préavis. En conséquence, le produit peut être différent des informations contenues ci-dessus, mais une modification sera entreprise sans préavis si elle est reconnue comme une amélioration de la caractéristique précédente.

#### LIRE ATTENTIVEMENT LE MANUEL AVANT D'UTILISER LA MACHINE.

En commandant des pièces détachées, veuillez indiquer le numéro ou le code de la pièce, vous pouvez trouver cela dans la liste de pièces détachées dans ce manuel. Gardez le reçu d'achat ; sans lui, la garantie est invalide. Afin de vous aider avec votre produit, nous vous invitons à nous contacter par téléphone ou via notre site internet :

- **+33 (0)9.70.75.30.30**
- **<https://services.swap-europe.com/contact>**

Vous devez créer un « ticket » via leur plateforme.

- Inscrivez-vous ou créez votre compte.
- Indiquez la référence de l'outil.
- Choisissez l'objet de votre demande.
- Expliquez votre problème.
- Joignez ces fichiers : la facture ou le reçu de caisse, la photo de la plaque d'identification (numéro de série), la photo de la pièce dont vous avez besoin (par exemple : broches de la fiche de transformateur qui sont cassées).



# 11. PANNE PRODUIT

## QUE FAIRE SI MA MACHINE TOMBE EN PANNE?

### Si vous avez acheté votre produit en magasin :

- a) Videz le réservoir d'essence si votre produit en a un.
- b) Veillez à ce que votre machine soit complète ( accessoires fournis ) et propre ! Si ce n'est pas le cas le réparateur refusera la machine.

Se présenter au magasin avec la machine complète avec le ticket de caisse ou facture.

### Si vous avez acheté votre produit sur un site internet :

- a) Videz le réservoir d'essence si votre produit en a un.
- b) Veillez à ce que votre machine soit complète ( accessoires fournis ) et propre ! Si ce n'est pas le cas le réparateur refusera la machine.
- c) Créez un dossier SAV SWAP-Europe (ticket ) sur le site : <https://services.swap-europe.com>  
Au moment de faire la demande sur SWAP-Europe, vous devez joindre la facture et la photo de la plaque signalétique.

- d) Contactez la station de réparation pour s'assurer de ses disponibilités, avant de déposer la machine.

Se présenter en station de réparation avec la machine complète emballée, accompagnée de la facture d'achat et de la fiche de prise en charge station téléchargeable une fois la demande SAV effectuée sur le site SWAP-Europe

Pour les machines présentant une panne de moteurs constructeurs BRIGGS & STRATTON, HONDA et RATO veuillez vous référer à la notice.

Les réparations seront faites par les motoristes agréés de ces constructeurs, voir leur site :

- <http://www.briggsandstratton.com/eu/fr>
- <http://www.honda-engines-eu.com/fr/service-network-page;jsessionid=5EE8456CF39CD572AA2AEEDFD290CDAE>
- <https://www.rato-europe.com/it/service-network>

**Veillez conserver votre emballage d'origine pour permettre les retours SAV ou emballer votre machine avec un carton similaire aux mêmes dimensions.**

**Pour toute question concernant notre SAV vous pouvez faire une demande sur notre site <https://services.swap-europe.com>**

**Notre hotline reste à votre écoute au +33 (9) 70 75 30 30.**



# 12. EXCLUSIONS DE GARANTIE

## LA GARANTIE NE COUVRE PAS :

- La mise en route et les réglages du produit.
- Les dommages consécutifs à une usure normale du produit.
- Les dommages consécutifs à une utilisation non conforme du produit.
- Les dommages résultants d'un montage ou d'une mise en route non conforme au manuel d'utilisation.
- Les pannes liées à la carburation au-delà de 90 jours et à l'encrassement des carburateurs.
- Les actes d'entretiens périodiques et standards.
- Les actes de modification et de démontage qui annulent directement la garantie.
- Les produits dont le marquage original d'authentification (marque, numéro de série) ont été dégradés, altérés ou retirés.
- Le remplacement des consommables.
- L'utilisation des pièces qui ne sont pas d'origine.
- La casse des pièces consécutive à des chocs ou projections.
- Les pannes des accessoires.
- Les défauts et leurs conséquences liés à toute cause extérieure.
- La perte d'éléments et la perte due à un vissage insuffisant.
- Les éléments de coupe et tout dommage lié au desserrage des pièces.
- Une surcharge ou surchauffe.
- Une mauvaise qualité de l'alimentation : tension défectueuse, erreur de voltage, etc.
- Les dommages consécutifs à la privation de jouissance du produit pendant le temps nécessaire aux réparations et plus généralement les frais d'immobilisation du produit.
- Les frais de contre-expertise établis par un tiers suite à un devis par une station de réparation SWAP-Europe
- L'utilisation d'un produit qui présenterait un défaut ou une casse constaté(e) et qui n'aurait pas fait l'objet d'un signalement immédiat et/ou d'une réparation auprès des services de SWAP-Europe.
- Les détériorations liées aux transports et au stockage\*.
- Les lanceurs au-delà de 90 jours.
- Huile, essence, graisse.
- Les dommages liés à l'utilisation de carburants ou lubrifiants non conformes.

\* Conformément à la législation du transport les détériorations liées aux transports doivent être déclarées aux transporteurs dans les 48 heures maximum après constat par lettre recommandée avec accusé de réception.

Ce document est un complément de votre notice, liste non exhaustive.

**Attention :** toute commande doit être vérifiée en présence du livreur. En cas de refus de celui-ci vous devez simplement refuser la livraison et notifier votre refus.

**Rappel :** Les réserves n'excluent pas la notification par courrier recommandé A/R dans les 72h.

### Information :

Les appareils thermiques doivent être hivernés à chaque saison (service disponible sur le site SWAP-Europe)  
Les batteries doivent être chargées avant d'être stockées.



BUILDER SAS

32 rue Aristide Bergès - Z.I. du Casque - 31270 Cugnaux - France

MADE IN PRC 2023